

Struktura mechaniczna

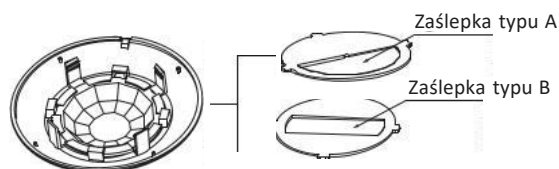
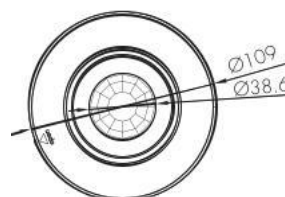
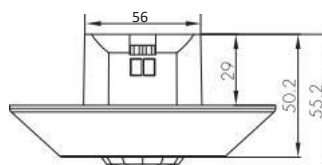
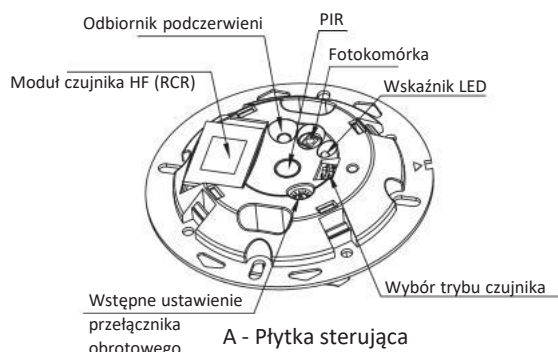
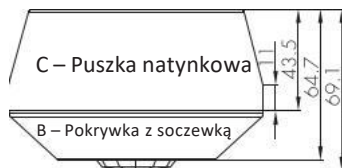

Uwaga: zaślepki są opcjonalne, można je umieścić pod pokrywką z soczewką w celu ograniczenia zakresu detekcji.

Instalacja:

1. Montaż podtynkowy



2. Montaż natynkowy



Uwaga: Zalecamy, aby odległość montażowa między czujnikami była większa niż 2 m, aby zapobiec fałszywym wyzwoleniom.

Dane techniczne

Charakterystyka wejściowa

Nr modelu.	HIM14
Napięcie sieciowe	120~277VAC 50/60Hz
Zasilanie w trybie czuwania	<1W
Przełączane zasilanie	Maks. 20 sztuk urządzeń, 40 mA
Czas rozruchu	30s

Bezpieczeństwo i kompatybilność elektromagnetyczna

Norma kompatybilności elektromagnetycznej (EMC)	EN55015, EN61000
Norma bezpieczeństwa (LVD)	EN60669, AS/NZS60669
Sprzęt radiowy (RED)	EN300440, EN301489-1, EN62479
Certyfikacja	Semko, CB, CE, EMC, RED, RCM

Dane czujnika

Nr modelu.	HIM14
Zasada działania czujnika	Mikrofone (RCR), PIR
Częstotliwość pracy	5,8 GHz +/- 75 MHz (HF)
Moc transmisji	<0,2 mW (HF)
Tryb czujnika	4 tryby: PIR, HF(RCR), PIR+HF(RCR), PIR/HF(RCR)
Zakres wykrywania	
HIM14	Maks. (Ø x H) 12m x 6m
HIM54 (2 soczewki)	Maks. (Ø x H) 16m x 12m
	Maks. (dł. x szer. x wys.) 16 m x 6 m x 12 m
Kąt wykrywania	360°

Środowisko

Temperatura pracy	Ta: -20°C ~ +55°C
Stopień ochrony IP	IP20

Okablowanie – połączenie dwóch lub więcej czujników

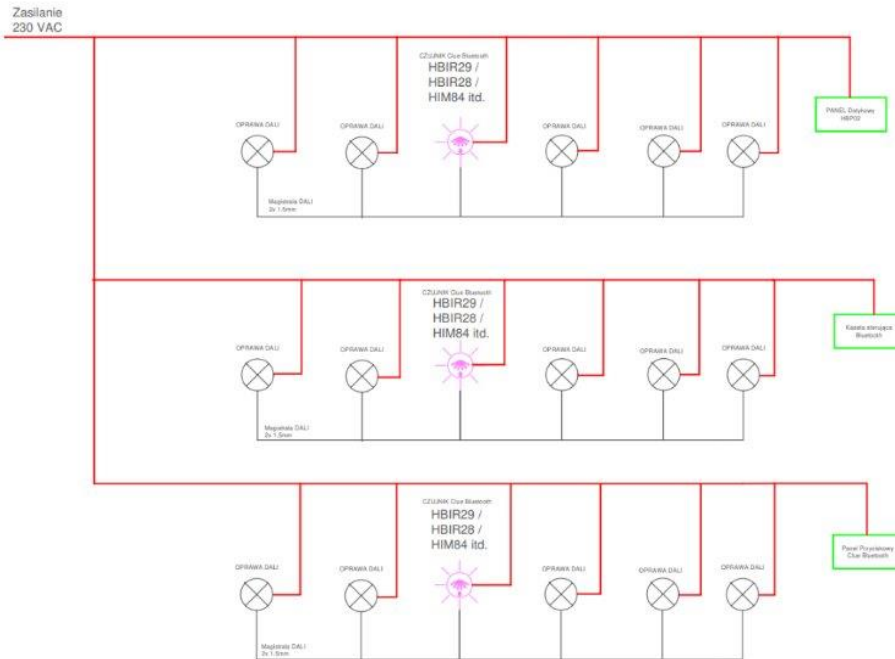

Czujniki HBIR zasilane są przewodem 3x2,5 mm² i podłączane do magistrali DALI do lamp w obrębie danej strefy, jak pokazano na schemacie.
UWAGA! Nie łącz ze sobą 2 lub więcej czujników za pośrednictwem magistrali DALI – może to prowadzić do nieprawidłowego działania, a nawet uszkodzenia czujnika.

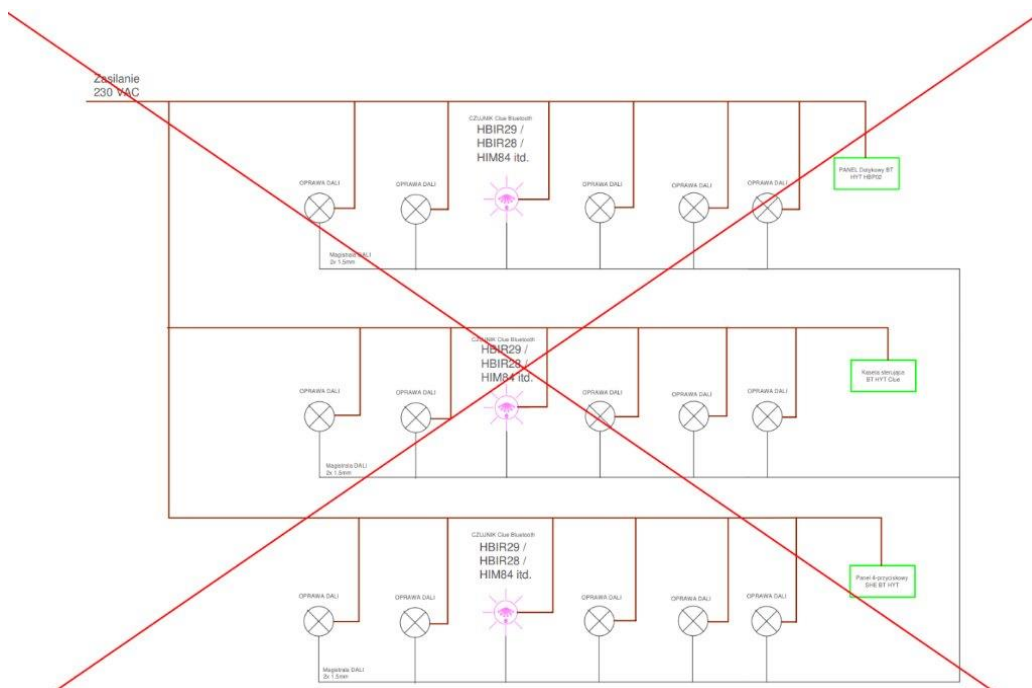

Powszechnie wiadomo, że mikrofałe i podczerwień są głównymi technologiami wykrywania w sterowaniu oświetleniem. Obie mają zalety i wady w zastosowaniach przemysłowych.

Zalety

- * wrażliwy na niewielki ruch.
- * wrażliwy na ruch promieniowy.
- * może wykrywać ruch obiektów, dzięki czemu obejmuje duży obszar wykrywania
- * Odporny na źródła ciepła, dym i klimatyzację.



Wada

- * przenika przez ściany, odbiera ruchy poza obszarem pomieszczenia;
- * wykrywa fale wsteczne, fałszywe wyzwalanie przez fale odbite.
- * mogą być fałszywie wyzwalane przez wentylatory, rury wodne, windy itp. w zastosowaniach przemysłowych.

Zalety

- * Nie przenika ścian, ograniczony obszar wykrywania.
- * wrażliwy na ruch styczny.
- * odporny na ruch obiektów, niemających promieniowania cieplnego.



Wada

- * może być fałszywie wyzwalany przez klimatyzator, dym inne źródła ciepła.

Rozwiązaniem jest stworzenie Dual Sense poprzez połączenie obu technologii, aby wykorzystać zalety i ominąć wady.

4 opcjonalne tryby detekcji za pomocą przełącznika DIP lub pilota zdalnego sterowania:

- * HF: Tylko czujnik mikrofalowy (RCR)
- * PIR: tylko tryb PIR

HF+PIR: zarówno tryb PIR, jak i mikrofalowy (RCR), aby zmniejszyć zdolność wykrywania i obszar wykrywania. Tylko wtedy, gdy oba sensory zostaną wyzwolone wykrywany jest ruch. Ma to zapobiec fałszywemu wyzwoleniu czujnika przez źródło ciepła lub klimatyzator, wentylatory, rury wodociągowe, windy itp.

- * HF/PIR: tryb PIR lub mikrofalowy (RCR), aby zwiększyć możliwości wykrywania i obszar wykrywania;

	1	2	
I	●	●	HF
II	○	●	PIR
III	●	○	HF+PIR
IV	○	○	HF/PIR

Wstępne ustawienie przełącznika obrotowego

Wewnątrz czujnika znajduje się przełącznik obrotowy służący do przełączania scen/programowanie. Dostępne jest 16 kanałów:



Wstępne ustawienie przełącznika obrotowego

Uwaga: ustawienia można również zmienić za pomocą pilota zdalnego sterowania HRC-11. Tylko ostatnia akcja jest ważna.

Kanał	Zakres detekcji	Czas trzymania	Światło dzienne czujnik	Tryb gotowości czas	Tryb gotowości poziom
0	100%	5s	Wylucz	10s	10%
1	100%	1min	50Lux	5min	10%
2	100%	5min	50Lux	10 min	10%
3	100%	5min	75Lux	+∞	10%
4	100%	5min	100Lux	+∞	10%
5	100%	5min	200Lux	+∞	30%
6	100%	10 min	50Lux	30min	10%
7	100%	10 min	75Lux	+∞	10%
8	100%	10 min	100Lux	+∞	10%
9	100%	10 min	200Lux	+∞	30%
A	100%	20 min	100Lux	1h	10%
B	100%	20 min	200Lux	+∞	30%
C	100%	30min	100Lux	+∞	10%
D	100%	30min	200Lux	+∞	30%
E	100%	30min	400Lux	+∞	50%
F	100%	5s	100Lux	10s	10%

Schemat połączeń

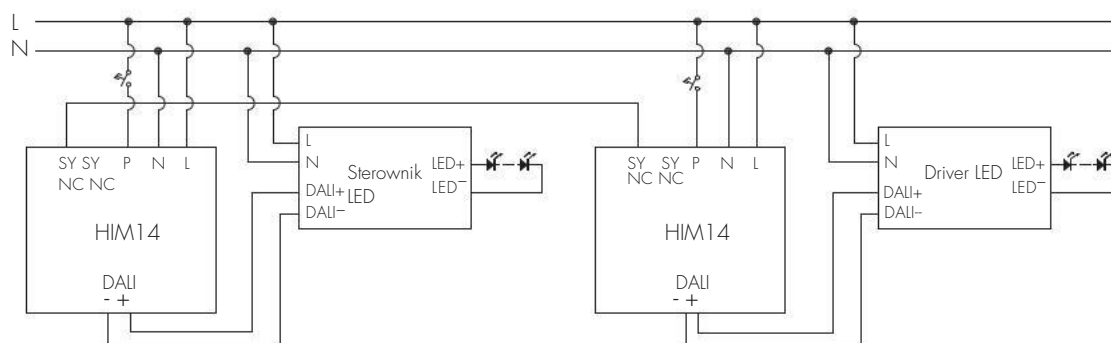

Wzorec wykrywania

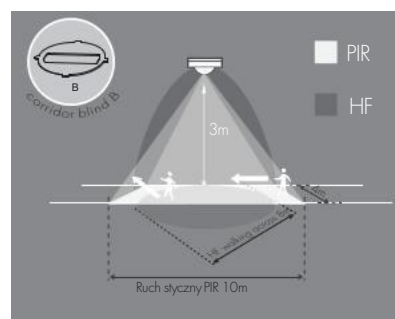
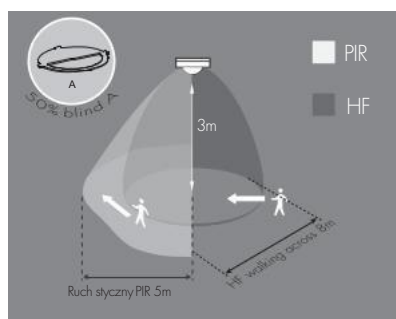
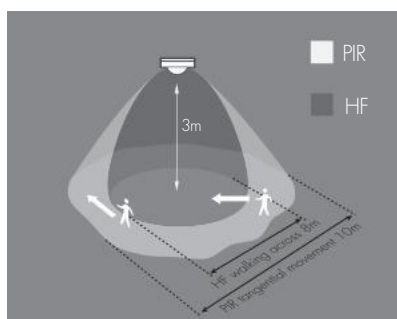

Aby uzyskać więcej informacji, skontaktuj się z iot@lenalighting.pl